

資料請求

☎10695

ステラハウス

ステラハウス

24h
管理UniLife
net家具
家電

■〒272-0034 千葉県市川市市川1-14-2 ■H11年3月完成 ■全8室 ■軽量鉄骨造2階

JR総武線快速停車駅でアクセス便利☆駅前に大型スーパーあり！



家賃

4.95万円 ~ 6.1万円

- 管理費 … 6千円/月
- 入館金 … 2ヶ月分
- 敷金 … 1ヶ月分

- ・ 契約年数/1年(更新料:新家賃の0.5ヶ月分)
- ・ 学生限定/入居定員:1名
- ・ 総合補償加入要:21,120円/1年(税込)
- ・ 保証会社加入要:月額賃料等の50%(更新時:1万円/1年)
- ・ 基本清掃料:38,500円~41,800円(税込)

ACCESS

- JR総武線「市川」駅
- 京成本線「市川真間」駅

徒歩6分
徒歩7分

代表的な間取

お部屋の形の一例

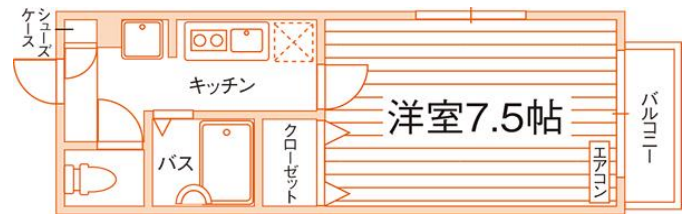

1Kタイプ (23.6㎡)



- 全室南向き
- コンビニ徒歩2分
- 防犯シャッター

共用設備

駐車場
(任意)

宅配BOX

BSアンテナ

駐輪場
(原付可)

CATV

専用設備

セパレート

防犯
ディンプルキーモニター付
インターフォン

洗濯機置場

温水洗浄便座

家具家電付
(一部)ガスキッチン
2口

居室照明

光ネット
(Wi-Fi対応)

収納

シューズケース

エアコン

バルコニー

防犯シャッター

特記事項

- 電気・水道・ガス(都市):個人契約
- 更新事務手数料:19,800円(税込) ■鍵交換費:19,800円(税込) ■除菌施工費:17,600円(税込) ■総合補償OVOプラス:8,844円/年(税込)
- インターネット:UniLife-net光(UCOM・Wi-Fiルーター付)月額2,970円(税込)/初期設定費11,000円(税込)が必要です。※申込不要・即日利用可
- 駐輪場:自転車もしくは原付1人1台まで月額利用料無料/自転車ステッカー代1,100円(税込)
- 全室に防犯シャッターあり

学校までのアクセス

- 法政大(市ヶ谷)、東京理科大(神楽坂):30分
市川→(JR総武線30分)→飯田橋
- 日本大(法・経済)、専修大(神田)、代々木アニメーション学院:25分
市川→(JR総武線25分)→水道橋
- 日本大(理工)、明治大(駿河台)、東京医科歯科大(湯島):23分
市川→(JR総武線23分)→御茶ノ水
- 大妻女子大・短大(千代田)、東京家政学院大(千代田):29分
市川→(JR総武線29分)→市ヶ谷
- 上智大(四谷):31分
市川→(JR総武線31分)→四ツ谷
- 千葉商科大:14分 徒歩14分(約1.1km)
- 和洋女子大:8分 自転車8分(約1.8km)

- 東京医科歯科大(国府台):9分 自転車9分(約2.1km)
- 千葉大学(西千葉):30分
市川→(JR総武線30分)→西船橋
- 了徳寺大・明海大(浦安):35分
市川→(中央・総武線7分)→西船橋(4分)
→(武蔵野線6分)→南船橋(8分)→(京葉線10分)→新浦安
- 千葉工業大・東邦大(習志野):10分
市川→(JR総武線快速10分)→津田沼
- 神田外語学院:29分
市川→(JR総武線24分)→秋葉原(3分)→(JR山手線2分)→神田

※徒歩80m/分・自転車240m/分で算出した概算時間。電車・バスは目的地最寄り駅(停)までの乗車時間の目安。(通勤時間帯、乗換え・待ち時間含む)

スタッフの
オススメ
POINT



市川駅周辺には市川市街を一望出来る高台に**真間山弘法寺**という紅葉の名所のお寺があります！「**名所江戸百景**」にも選ばれた境内には、樹齢400年と伝えられている**枝垂桜【伏姫桜】**が春に見事な花を咲かせ観光客で賑わいます♪
又、真間山弘法寺へ続く**大門通り**にはカフェやお菓子屋、お肉屋などが並び風情ある商店街も魅力の一つです☆【**真間の継橋**】近くの沿道の民家の壁には、万葉の詩が書かれたパネルが飾られているので、週末に是非散策してみてください♪

家賃表

K=家具家電4点付きプラン
(冷蔵庫・洗濯機・電子レンジ・ベット)

■小窓あり
各階01号室: 西向き
各階05号室: 東向き

		K201	K202	203	K205
2F	階段	60,500円	59,500円	58,500円	61,000円
		1K(7.5帖)	1K(7.5帖)	1K(7.5帖)	1K(7.5帖)
		23.6㎡	23.6㎡	23.6㎡	23.6㎡
		A	B	B	A
1F	階段	101	K102	103	105
		49,500円	55,000円	54,000円	55,500円
		1K(7.5帖)	1K(7.5帖)	1K(7.5帖)	1K(7.5帖)
		23.6㎡	23.6㎡	23.6㎡	23.6㎡
		A	B	B	A
全室 南向き					

部屋番号
家賃
間取り(帖数)
㎡数
タイプ

部屋タイプ



Aタイプ 1K (23.6㎡)

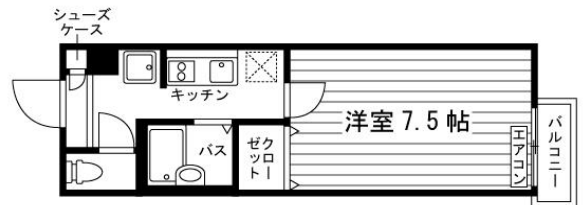

Bタイプ 1K (23.6㎡)

平面図

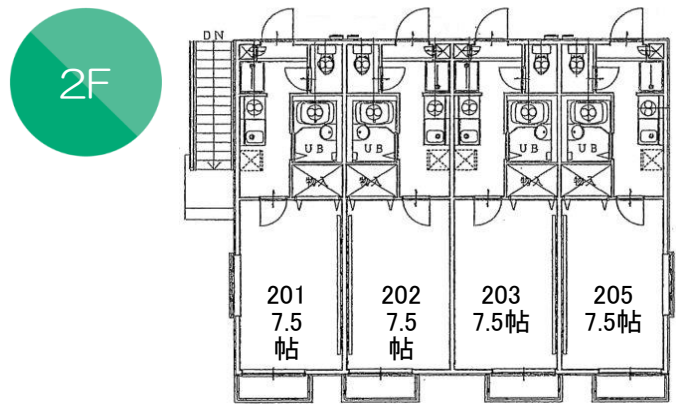
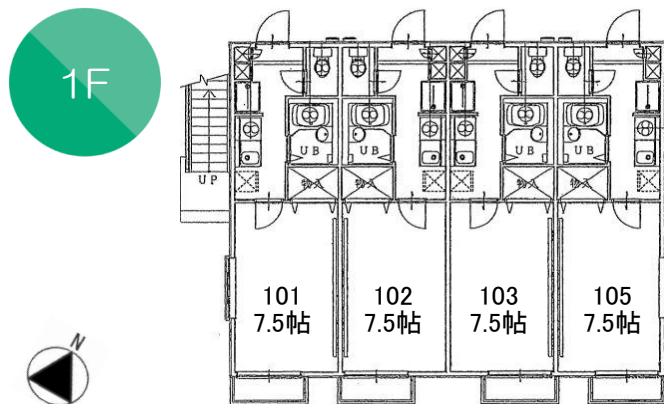

お問い合わせ先

UniLife東京駅前店

株式会社ジェイ・エス・ビー・ネットワーク

JR「東京」駅丸の内南口より徒歩5分(京葉地下丸の内口より直結)
都営三田線「日比谷」駅B5出口より徒歩2分

通話料 0120-094-770

tel: 03-5219-7700 fax: 03-3215-7720 mail: tokyoekimae@unilife.co.jp

情報更新日: 2024年5月20日 有効期限: 2024年9月30日

本資料と現況が異なる場合は、現況を優先します。税込価格は、情報更新時の税率にて計算しています。



ユニライフ 検索
<https://unilife.co.jp/>

免許番号: 国土交通大臣(6)第5716号<仲介>
加盟団体:
(公社)全日本不動産協会(公社)不動産保証協会
(公社)首都圏不動産公正取引協議会

〒100-0005 東京都千代田区丸の内3-3-1 新東京ビルB1F

【営業日程・時間】
詳細な営業日程・時間については、HP等でご確認ください。

(株)ジェイ・エス・ビー・ネットワークは東証プライム上場の(株)ジェイ・エス・ビーのグループ会社です。

裏面に周辺地図・写真あります!

ステラハウス 周辺マップ



物件の位置情報はこちらをチェック📍
※Googleマップ™へリンク

マップ



ステラハウス 写真



QRコードをスマホで読み取ると360° パノラマをご覧いただけます。
《VR対応》 VRゴーグルやVRグラスで見ると『内見体験』ができます♪

共用設備



マンション外観



共用廊下



居室ドア

室内設備



玄関ドア



居室廊下



キッチン



収納



シューズケース



トイレ



居室



浴室



居室

周辺施設



ダイエー



ヤマザキ



くすりの福太郎